

Автомобиль с крюковым погрузчиком РН Т26Рi на шасси 65201-3950-В5.

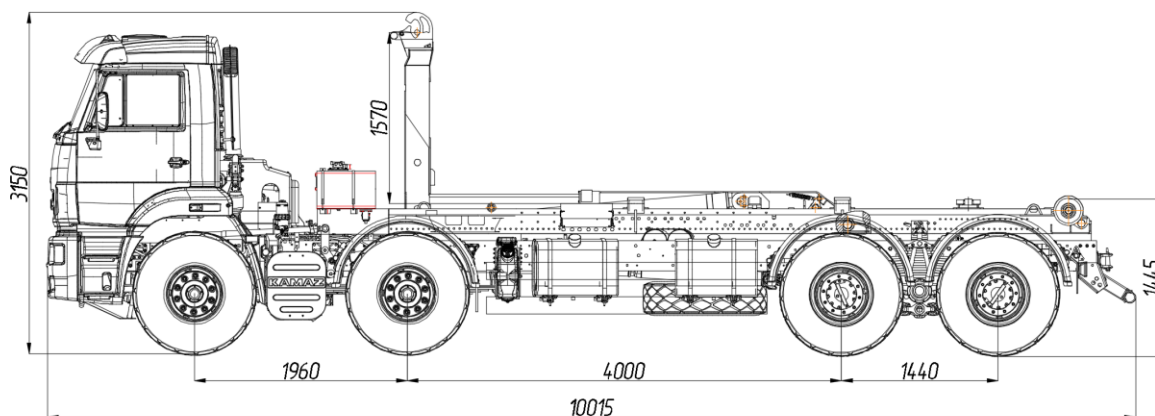

Габаритный рисунок автомобиля*

ТЕХНИЧЕСКИЕ ХАРАКТЕРИСТИКИ*

Колёсная формула	8x4
Базовое шасси	65201-3950-В5 (Двигатель Cummins ISL400, КП ZF 16S1825TO)
Состав оборудования	РН Т26Рi
Снаряженная масса автомобиля, кг *	14785
- на переднюю ось	7940
- на заднюю тележку	6845
Наибольшая масса перевозимого груза, кг *	при наружной длине контейнера: 5000 мм. - 20000кг. 6500 мм. - 24400кг. 7000 мм. - 23000 кг.
Технически допустимая полная масса автомобиля (с контейнером длиной 6500 мм.), кг *	39185
- на переднюю тележку	13218
- на заднюю тележку	25967
Габаритные размеры, мм *:	
- длина	10015
- ширина	2550
- высота	3150
Максимальная скорость автомобиля, км/ч	80
Высота крюка погрузчика, мм	1570 (контейнеры по DIN 30722)
Допустимая максимальная внешняя высота бункера с учетом салазков, мм	2600
Угол подъема кузова в самосвальном режиме, градусов	48
Среднее время загрузки, с	51
Среднее время опрокидывания, с	55

* Данные могут меняться в процессе детального проектирования и проведения приёмо-сдаточных испытаний.

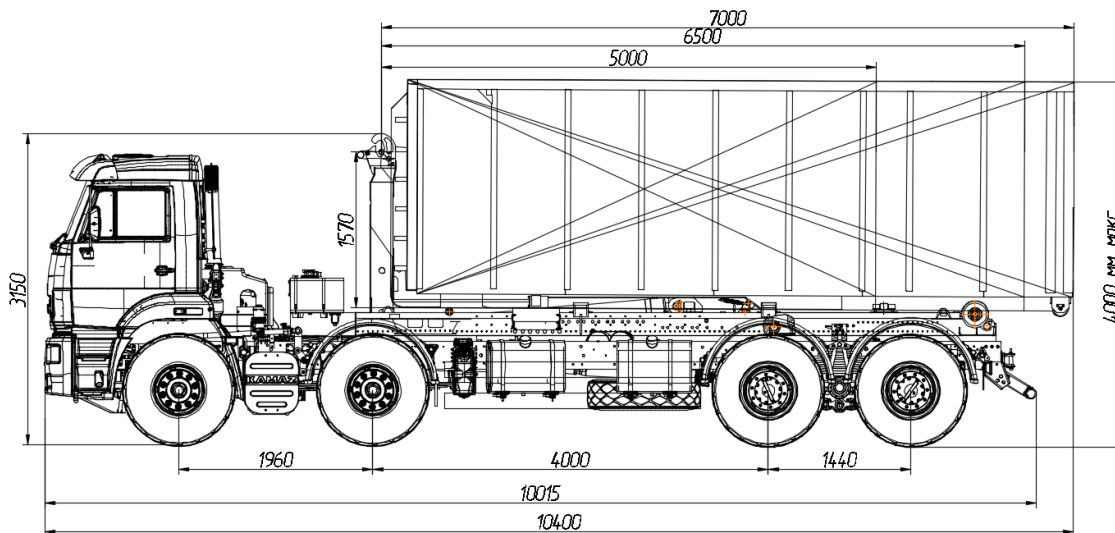

Габаритный рисунок автомобиля с вариантами контейнеров*

Автомобиль с крюковым погрузчиком состоит из следующих сборочных единиц:

1. Шасси КАМАЗ 65201-3950-B5;
2. Крюковой погрузчик РН Т26Рi;
3. Гидравлические упоры стабилизации осей;
4. Боковая защита;
5. Пластиковые крыльев задней тележки и передней оси;
6. Надрамник;
7. Задний брус стандартный (от шасси).

Автомобиль не оборудован ТСУ.

Гидравлические упоры стабилизации осей обеспечивают устойчивость автомобиля с крюковым погрузчиком с возможностью кратковременного перемещения при разгрузке бункера.

Гидрооборудование включает в себя гидронасос фирмы ОМГВ (Италия), гидробак 180 л., гидрооборудование крюкового погрузчика.